

Guida di installazione, uso e manutenzione del compattatore di rifiuti domestici

LEGGERE E CONSERVARE QUESTE ISTRUZIONI

NOTE DI SICUREZZA IMPORTANTI



LEGGERE ATTENTAMENTE TUTTE LE ISTRUZIONI PRIMA DI AZIONARE IL COMPATTATORE.

Quando si utilizza un elettrodomestico è necessario attenersi sempre alle precauzioni di base, tra cui:

1. È necessario prestare particolare attenzione quando si azionano elettrodomestici vicino ai bambini. Non lasciare mai che l'elettrodomestico sia utilizzato come un giocattolo, né lasciarlo in funzione incustodito. Ruotare la chiave in posizione "OFF" e rimuoverla per bloccare il compattatore. Riporre la chiave fuori portata per impedire a bambini o altre persone di azionare o manomettere il compattatore.
2. Non stipare i rifiuti nel compattatore con le mani o i piedi. I rifiuti potrebbero contenere schegge di vetro, pezzi di metallo affilati e causare ferite o lesioni.
3. Non compattare materiale volatile. Vernice, stracci unti, bombolette di gas per accendini e lattine di diluente per vernice possono incendiarsi spontaneamente e causare esplosione o incendio.
4. Non compattare bombolette di aerosol o qualsiasi altro contenitore con residui di sostanze chimiche tossiche, insetticidi o contenuto combustibile. Potrebbero essere rilasciati fumi pericolosi per la salute.
5. Non compattare sigarette, sigari accesi o altri oggetti caldi o incandescenti.
6. Non sovraccaricare il compattatore.
7. Prestare attenzione quando si rimuove e si trasporta la busta, perché potrebbe essere stata perforata da vetri rotti o altri oggetti affilati. Non sovraccaricare la busta dei rifiuti con materiale pesante come il vetro.
8. Non azionare questa unità con un cavo di prolunga.
9. Utilizzare esclusivamente accessori approvati da Broan.
10. Non toccare le parti in movimento.
11. Non smontare questo elettrodomestico. Il riassettaggio errato può causare scosse elettriche durante il funzionamento.
12. Non azionare il compattatore se il cavo di alimentazione o il motore è danneggiato o dopo un guasto di qualsiasi tipo. Far esaminare il compattatore ed eseguire tutte le riparazioni da un tecnico autorizzato.
13. Questo compattatore è INTESO UNICAMENTE PER L'USO IN AMBIENTI DOMESTICI. Utilizzarlo solo secondo quanto descritto nel presente manuale.
14. Scollegare l'elettrodomestico dalla presa di rete prima della riparazione.

ISTRUZIONI DI MESSA A TERRA



IMPORTANTE: PER RIDURRE IL RISCHIO DI SCOSSE ELETTRICHE - LEGGERE ATTENTAMENTE.

PER LA SICUREZZA PERSONALE, QUESTO ELETTRODOMESTICO DEVE ESSERE COLLEGATO ALLA MESSA A TERRA IN MODO APPROPRIATO.

IN CASO DI DUBBI SULL'EVENTUALE MESSA A TERRA CORRETTA, ACCERTARSI CHE LA PRESA DI RETE SIA CONTROLLATA E MESSA A TERRA OPPORTUNAMENTE DA UN TECNICO QUALIFICATO.

È richiesta un'alimentazione elettrica di 220-240 volt, 50-60 Hz, con messa a terra e fusibile da 10 A (è consigliato un fusibile a ritardo o interruttore automatico). Si consiglia di collegare questo elettrodomestico a un CIRCUITO SEPARATO dedicato.

NON UTILIZZARE UN CAVO DI PROLUNGA NÉ UNA SPINA ADATTATRICE CON QUESTO ELETTRODOMESTICO.

Utilizzare esclusivamente i cavi elettrici forniti da Broan con il compattatore. Non danneggiare, tagliare o riparare un cavo elettrico. Un cavo elettrico danneggiato comporta il rischio di incendio e scossa elettrica. Sostituire il cavo elettrico danneggiato con un cavo approvato da Broan.

INDICE

SEZIONE	PAGINA
INSTALLAZIONE	
Disimballo del compattatore per rifiuti domestici	32
Installazione libera	32
Installazione a incasso	32
Messa a livello del compattatore	33
Inversione dello sportello (opzionale)	33, 34
PREPARAZIONE	
1. Funzionamento del compattatore	35
2. Utilizzo dell'interruttore blocchetto della chiave	36
3. Installazione del disco antidiodore	36
4. Installazione della busta	36
5. Tagliere (opzionale)	36
OPERAZIONE	
6. Compattazione	37
7. Orologio / Ritardo automatico	37
8. Batteria di backup	37
9. Suggestori di compattazione	38
10. Rimozione della busta	38
MANUTENZIONE	
11. Pulizia	38, 39
12. Risoluzione dei problemi	40
13. Garanzia	40

DISIMBALLO DEL COMPATTATORE PER RIFIUTI DOMESTICI

Il compattatore per rifiuti domestici viene spedito dalla fabbrica con materiale di imballo all'interno del cestino rifiuti e la leva in posizione abbassata. Riportare la leva in posizione sollevata collegando uno dei cavi forniti sul retro dell'unità e in una presa elettrica, quindi portare l'interruttore blocchetto della chiave in posizione "ON" e chiudere lo sportello. Una volta chiuso lo sportello, l'unità si avvia portando la leva in posizione "UP" (SOLLEVATA). Aprire il cestino rifiuti e rimuovere il materiale d'imballo.

Il compattatore Broan Elite è stato progettato in modo ergonomico, richiede uno spazio minimo senza sacrificare la capacità, sia nell'installazione libera sia in quella a incasso.

INSTALLAZIONE LIBERA

Così come spedito, il compattatore è configurato solo per l'installazione a incasso. L'elettrodomestico può essere convertito da installazione a incasso a libera mediante l'uso del kit accessorio per zoccolo, modello 15TCTK (venduto separatamente).

ATTENZIONE: il mancato utilizzo del kit accessorio per zoccolo, modello 15TCTK nell'installazione libera potrebbe causare instabilità del compattatore durante il funzionamento.

INSTALLAZIONE A INCASSO

CINGHIE DI MONTAGGIO



Sono fornite due cinghie per il montaggio sotto il piano di lavoro. Utilizzare queste cinghie per fissare il compattatore alla parte sottostante del piano di lavoro. Fissare l'estremità scanalata delle cinghie al compattatore mediante i fori sulla parte superiore dell'armadietto del compattatore, come illustrato.

NOTA: quando si installa il compattatore sotto piani di lavoro in granito o superfici solide, piegare le cinghie di montaggio in modo da assicurarle agli armadietti adiacenti.

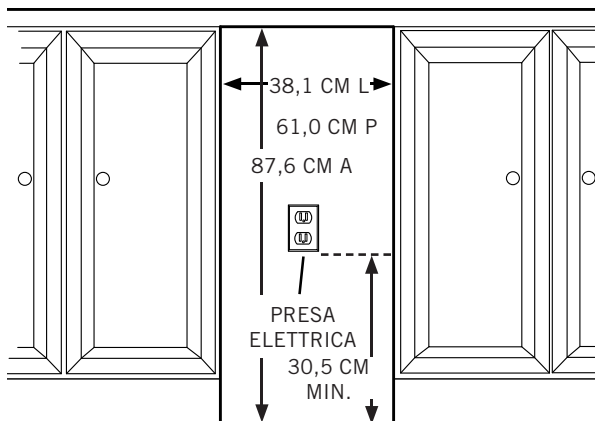

APERTURA SOTTO IL PIANO DI LAVORO

Il compattatore richiede uno spazio minimo sotto il piano di lavoro di 38,1 cm in larghezza, 87,6 cm in altezza e 61,0 cm in profondità.

Prevedere in tale spazio una presa di rete che soddisfi tutti gli standard e requisiti elettrici in vigore. Per specifiche informazioni in merito, vedere la sezione "Istruzioni di messa a terra" a pagina 1.

MORSETTO DEL CAVO

Il compattatore è equipaggiato di un cavo di alimentazione lungo 1,8 m. Utilizzare il morsetto del cavo onde evitare che un eccesso di cavo resti impigliato sotto l'armadietto durante l'installazione o la manutenzione.



MESSA A LIVELLO DEL COMPATTATORE

Il compattatore dispone di quattro gambe di messa a livello regolabili; (2) rulli nella parte posteriore e (2) gambe nella parte anteriore. Consentono la regolazione in caso di pavimenti irregolari e anche di adattare perfettamente l'unità nell'installazione sotto il piano di lavoro.

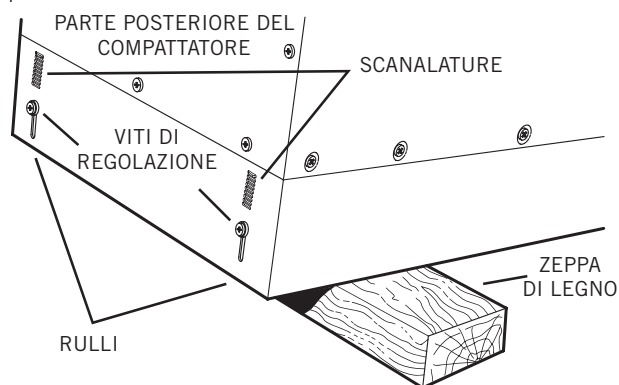

Messa a livello della parte posteriore del compattatore:

Inclinare la **parte posteriore del compattatore** verso l'alto e posarla su una **zeppa di legno**. Allentare le **viti di regolazione** quanto basta per spostare i **rulli** su una tacca superiore o inferiore. Riavvitare le viti di regolazione e rimuovere la zeppa di legno.

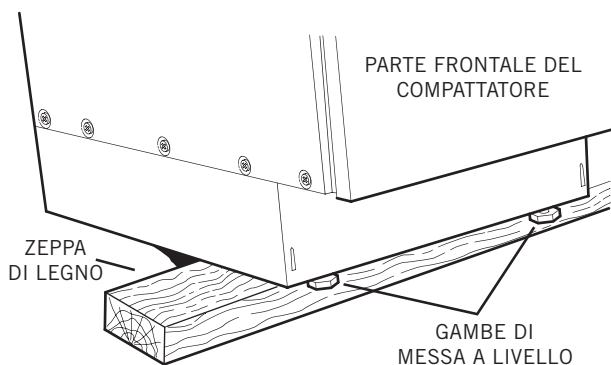

Messa a livello della parte anteriore del compattatore:

Inclinare la **parte anteriore del compattatore** verso l'alto e posarla su una **zeppa di legno**. Ruotare le **gambe di messa a livello** in senso orario o antiorario fino alla posizione desiderata. Rimuovere la zeppa di legno.

INVERSIONE DELLO SPORTELLO (opzionale)

Istruzioni per l'inversione dello sportello

Così come spedito, lo sportello del compattatore ha i cardini a destra (osservando l'unità).

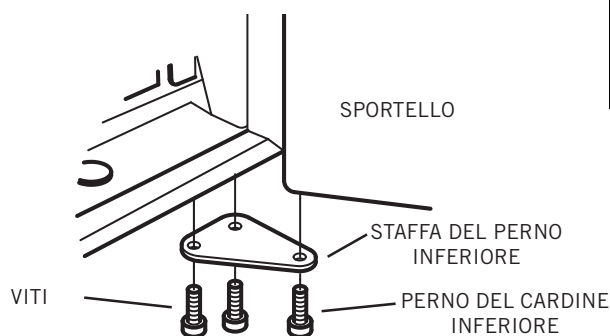

Spostamento dei cardini dello sportello a sinistra:

1. Con lo sportello chiuso, usare una chiave da 3/16" per rimuovere il **perno inferiore del cardine**.
2. Rimuovere delicatamente lo **sportello** prendendolo e facendone scivolare la parte inferiore, allontanandola dall'armadietto.
3. Usare la chiave da 3/16" per rimuovere dall'armadietto la **staffa inferiore del cardine** (2 viti).

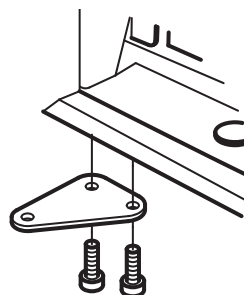

4. **Ribaltare la staffa** e installarla sul lato opposto dell'armadietto usando le stesse viti.

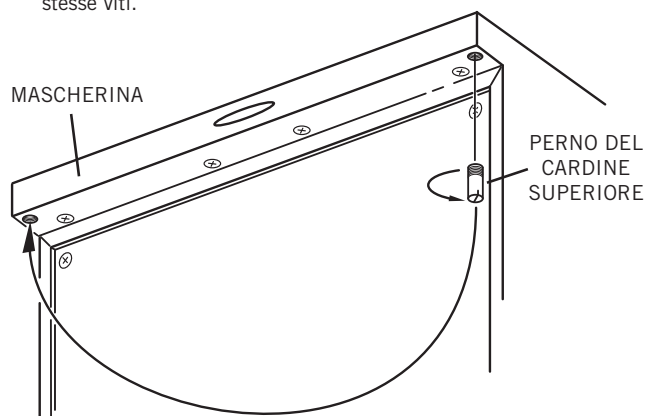

5. Utilizzare un cacciavite per rimuovere il **perno superiore del cardine** dalla **mascherina** e reinstallare il perno sul lato opposto.

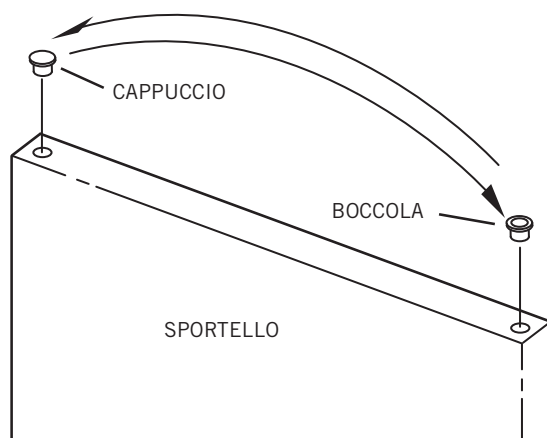
Installazione

6. Prestando attenzione a non graffiare lo **sportello**, rimuovere la **boccola** e **il cappuccio** di plastica dalla parte superiore e inferiore dello sportello usando un cacciavite a testa piatta. Installare le boccole sul lato del pannello dello sportello da fissare sui cardini e installare i cappucci sul lato opposto.
7. Installare lo sportello sull'armadietto inserendo il perno del cardine superiore nella boccola superiore, mentre si porta lo sportello in posizione. Inserire il perno del cardine inferiore del passo 1 e fissare saldamente.

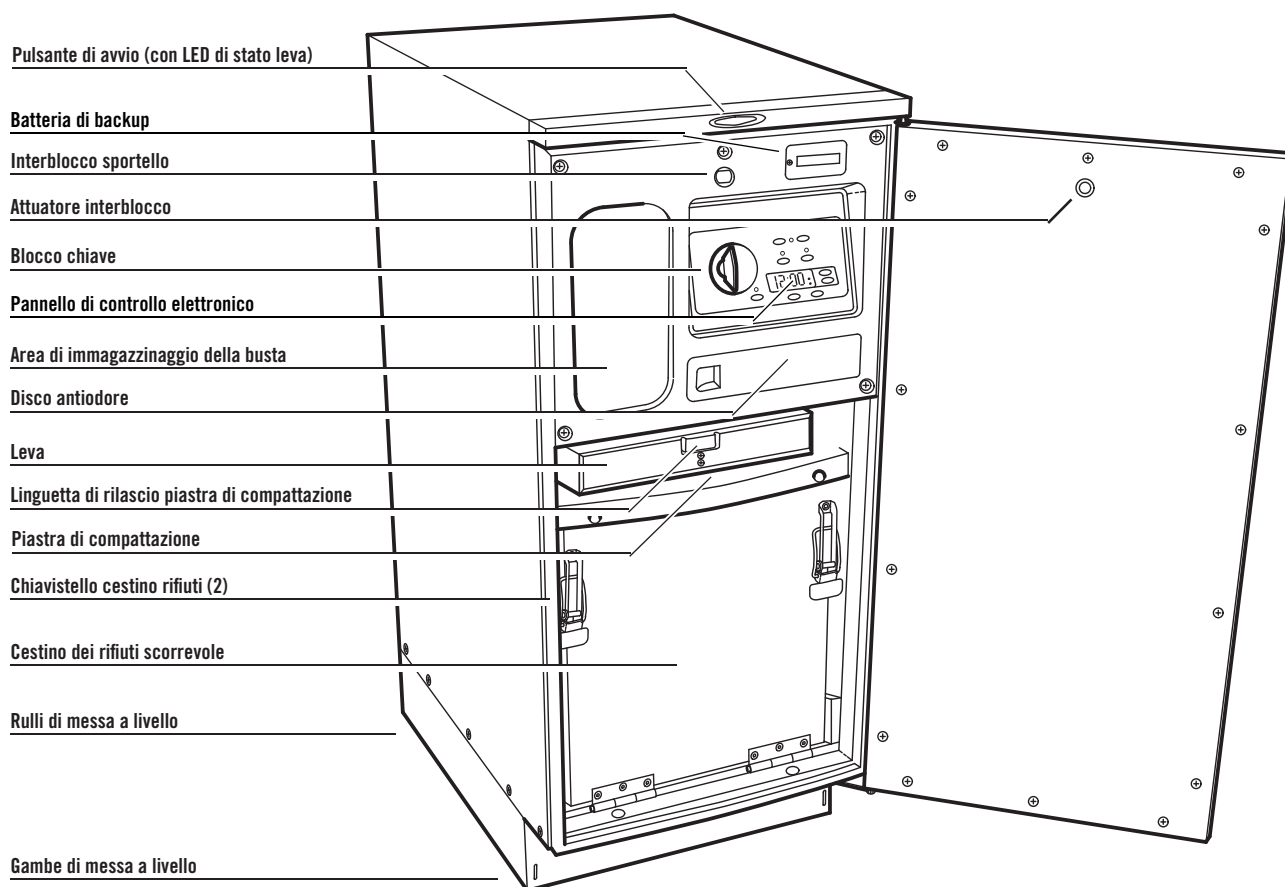

1. FUNZIONAMENTO DEL COMPATTATORE

Il compattatore per rifiuti domestici Broan Elite comprime i rifiuti fino a 1/6 del loro volume originale. Esegue la compattazione dei normali rifiuti domestici, tra cui cartoni del latte, bottiglie di vetro e plastica, contenitori e vasetti, lattine, materiali da imballo, scatole, rifiuti alimentari, ecc.

Quando si avvia il compattatore, una leva azionata elettricamente si abbassa nel cestino dei rifiuti, comprime i rifiuti, quindi torna nella posizione "UP" ("SOLLEVATA") e l'unità si spegne automaticamente.

NOTA: la leva si sposta di circa 2/3 della corsa verso il basso nel cestino dei rifiuti. A causa di ciò, il cestino dei rifiuti deve essere pieno almeno per 1/3 per poter notare qualsiasi compressione.

2. UTILIZZO DELL'INTERRUTTORE BLOCCHETTO DELLA CHIAVE

L'interruttore blocchetto della chiave sul compattatore viene fornito come misura di sicurezza per la protezione dell'utente.

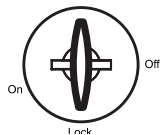

Quando l'interruttore si trova nelle posizioni "OFF" e "LOCK", il compattatore non funziona. Rimuovere la chiave per impedire ai bambini di azionare l'unità o a chiunque di manometterla.

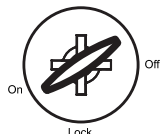

Quando l'interruttore è in posizione "ON", il compattatore è pronto per il funzionamento. Quando si trova in posizione "ON", la chiave non può essere rimossa.

NOTA: l'apertura dello sportello durante il funzionamento arresta l'unità. Se il compattatore viene arrestato durante il ciclo di funzionamento, si porterà sempre in posizione UP (sollevata) quando si chiude lo sportello.

3. INSTALLAZIONE DEL DISCO ANTIODORE

Il compattatore è dotato di un disco antiodore della durata di sei mesi, quando installato nel compattatore di rifiuti. Il disco antiodore è fornito in una busta di alluminio e si attiva quando la busta viene aperta. Il compattatore dispone di un controllo elettronico che fa avanzare automaticamente il disco antiodore ogni 30 giorni, fino allo scadere di 6 mesi.

Facoltativo – È possibile scrivere le date sulle etichette del disco antiodore in questo modo:

- Quando la busta viene aperta, scrivere "Data di attivazione" sulla parte superiore del disco nell'apposito spazio.
- Scrivere le date sulle etichette indicative del mese VERDI in questo modo:
Etichetta Mese 1 "Data avanzamento" = 1 mese dalla "Data di attivazione"
Etichetta Mese 2 "Data avanzamento" = 2 mesi dalla "Data di attivazione"
Etichetta Mese 3 "Data avanzamento" = 3 mesi dalla "Data di attivazione"
Etichetta Mese 4 "Data avanzamento" = 4 mesi dalla "Data di attivazione"
Etichetta Mese 5 "Data avanzamento" = 5 mesi dalla "Data di attivazione"
- Scrivere la data sull'etichetta indicativa del mese ROSSA in questo modo:
Etichetta Mese 6 "Data di sostituzione" = 6 mesi dalla "Data di attivazione"

Attenzione: il disco antiodore odori contiene sostanze che potrebbero causare una lieve irritazione agli occhi. Evitare il contatto con gli occhi. Pericoloso se ingerito. Lavare a fondo le mani o gli indumenti con acqua e sapone dopo l'uso. Non riutilizzare la busta di alluminio vuota.

1. Rimuovere il disco dalla busta di alluminio, spalancare lo sportello del disco antiodore e collocare il disco sul vassoio rivolto verso il basso. Accertarsi che l'etichetta verde con la dicitura "Mese 1" sia rivolta verso lo sportello del disco antiodore.

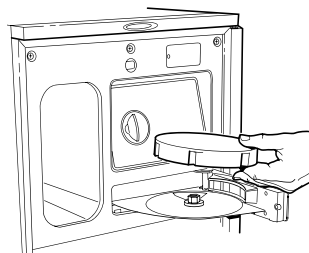

2. Premere il pulsante "Reset" per avviare il timer. Il **LED di stato odore** sarà VERDE.

3. Il disco avanzerà al mese successivo dopo che sono trascorsi 30 giorni o premendo "Advance" (Avanza). Quando il disco avanza, inizia il periodo di 30 giorni successivo.

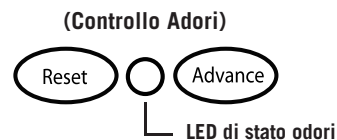

4. Al termine del 5° mese il **LED di stato odore** lampeggerà IN VERDE per segnalare che il disco è giunto al suo ultimo mese.
5. Al termine del 6° mese il **LED di stato odore** diventerà ROSSO per segnalare che il disco deve essere sostituito.
6. Gettare il disco usato nel cestino, inserire un nuovo disco e premere "Reset".

Il disco antiodore, modello 15TCOD, è disponibile presso il proprio distributore Broan.

4. INSTALLAZIONE DELLA BUSTA

Con lo sportello aperto e il cestino rifiuti esteso in posizione più avanzata, collocare la busta nel cestino. Ripiegare la busta sul bordo superiore del cestino, su tutti i lati.

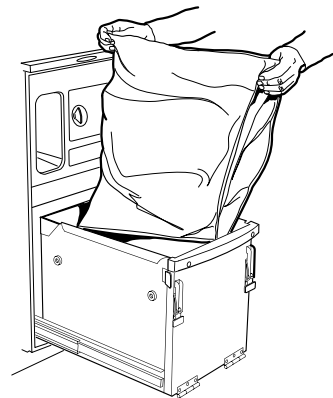

Premere la busta in tutti gli angoli del cestino e spianarne il fondo.



Spianare e conformare la busta con cura - ciò eviterà che venga strappata dalla leva durante la compattazione.

Assicurare la busta in posizione sui 2 bottoni su ciascun lato del cestino. La busta è dotata di asole predisposte a tale scopo.

5. TAGLIERE (opzionale)

Se il compattatore non viene installato sotto un piano di lavoro, è possibile ordinare il tagliere, Modello 15TCBB presso il proprio distributore Broan.

Il tagliere si posiziona sulla parte superiore del compattatore ed è dotato di resistenti piedini in gomma e di una scanalatura in alto.

Per evitare che il tagliere s'incurvi, lavarlo con detergente delicato e applicarvi un sottile strato di olio minerale.

6. COMPATTAZIONE

Il compattatore è ora pronto all'uso.



PER OTTENERE I MIGLIORI RISULTATI, RIEMPIRE SEMPRE OGNI NUOVA BUSTA COMPLETAMENTE PRIMA DI AZIONARE IL COMPATTATORE. COSÌ FACENDO SI RIDUCONO AL MINIMO STRAPPI E LACERAZIONI DELLA BUSTA.

1. Far scorrere completamente il cestino rifiuti in posizione di chiusura.
2. Ruotare il blocchetto della chiave in posizione "ON".

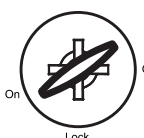

Interruttore blocchetto della chiave

3. Selezionare 1 delle 2 modalità di compattazione:

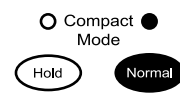

Modalità di compattazione normale

Una volta chiuso lo sportello e premuto il pulsante di "start" ("avvio"), la leva si sposterà verso il basso nel cestino e compatterà i rifiuti. Al termine della corsa, il movimento della leva s'inverte automaticamente, sollevandola dal cestino dei rifiuti. Il tempo di ciclo totale è di circa 45 secondi. A fine ciclo, il compattatore si spegne automaticamente ed è pronto a ricevere altri rifiuti.

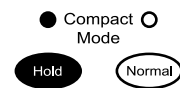

Modalità di compattazione di attesa

Una volta chiuso lo sportello e premuto il pulsante di "start" ("avvio"), la leva si sposterà verso il basso nel cestino e compatterà i rifiuti. A fine corsa della leva, quest'ultima si arresta. Questa impostazione è utile per comprimere completamente i rifiuti, in modo da consentire una maggiore capacità. Premere nuovamente il pulsante di avvio per invertire il movimento della leva, sollevandola dal cestino dei rifiuti. A fine ciclo, il compattatore si spegne automaticamente ed è pronto a ricevere altri rifiuti.

4. Chiudere lo sportello.
5. Premere il pulsante di "start" ("avvio") sulla parte centrale superiore dell'unità per iniziare la compattazione. Il compattatore si spegnerà automaticamente al termine del ciclo di compattazione. Il "LED di stato leva" è VERDE quando la leva è in posizione sollevata e pronta a ricevere i rifiuti. Il LED diventa ROSSO quando la leva è in movimento o viene arrestata in qualsiasi altra posizione.

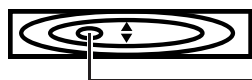

Pulsante di avvio

LED di stato leva

6. Il ciclo di compattazione può essere fermato in qualsiasi momento aprendo lo sportello. Una volta arrestato, la leva si sposterà in posizione sollevata alla chiusura dello sportello.

7. OROLOGIO / RITARDO AUTOMATICO



Il compattatore è dotato di una funzione di ritardo automatico/ orologio che consente di compattare i rifiuti a un orario di propria scelta (ad esempio, tutte le sere).

1. **Per impostare l'ora:**
premere e tenere premuto il pulsante "Clock" finché il display non lampeggia. Mediante le frecce Su/Giù impostare l'ora corrente.
2. **Per impostare il ritardo automatico:**
premere e tenere premuto il pulsante "Set Auto Delay" (Imposta ritardo automatico) finché il display non lampeggia. Mediante le frecce Su/Giù impostare l'ora di ritardo automatico. Premere nuovamente il pulsante "Set Auto Delay" per visualizzare l'ora corrente.
3. **Per attivare il ritardo automatico:**
premere il pulsante "Auto Delay". Il LED posto sopra il pulsante si accende e il display visualizza l'ora di ritardo automatico. Quando viene raggiunto l'orario di ritardo automatico, la leva compatterà e manterrà compattati i rifiuti per 2 ore, quindi tornerà alla posizione precedente.
4. **Per interrompere il ritardo automatico nel periodo delle 2 ore di attesa:**
premere il pulsante "Start". La leva tornerà nella posizione sollevata e si arresterà. Aprire lo sportello per aggiungere ulteriori rifiuti nel cestino. Chiudere lo sportello. La leva tornerà nella posizione di attesa per la parte rimanente del periodo di 2 ore.
5. **Per annullare il ritardo automatico:**
premere il pulsante "Auto Delay". La leva tornerà alla posizione precedente.

Operazione

8. BATTERIA DI BACKUP

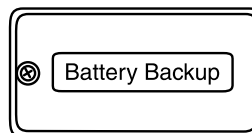

Il compattatore è equipaggiato di una batteria di backup, che consente di conservare le impostazioni dell'orologio, nel caso di interruzione di alimentazione all'unità.

Rimuovere il coperchio della batteria e installare una batteria da 9 Volt (non inclusa).

NOTA: la batteria di backup non fornisce l'energia per azionare la leva.

SALVO LE PROCEDURE DI PULIZIA DESCRITTE NELLA SEZIONE SEGUENTE, TUTTE LE OPERAZIONI DI MANUTENZIONE DEVONO ESSERE ESEGUITE ESCLUSIVAMENTE DA PERSONALE DI ASSISTENZA AUTORIZZATO.

9. SUGGERIMENTI DI COMPATTAZIONE

- Sebbene non sia necessario eseguire la compattazione finché il compattatore non è pressoché pieno, al fine di ottenere la massima compattazione possibile, si consiglia di avviare il compattatore ogni volta che si aggiunge una quantità significativa di rifiuti.
- A piena corsa, la leva non si sposta completamente fino al fondo del cestino rifiuti. I rifiuti a 1/3 sul fondo del cestino verranno compressi nel corso della successiva compattazione.
- Le bottiglie di vetro possono generare un forte rumore quando si rompono durante la compattazione. Si tratta di un comportamento normale. Nel primo ciclo, le bottiglie non sempre si rompono. La rottura del vetro e il rumore associato potrebbero verificarsi dopo diversi cicli, secondo il tipo e il volume dei rifiuti.
- La compattazione di bottiglie e lattine di grandi dimensioni è migliore se queste vengono posate in orizzontale in prossimità del centro del cestino dei rifiuti.
- Collocare alcuni fogli di carta di giornale o un grande foglio di carta di drogheria in cima al carico da compattare quando:
 - si compattano diverse bottiglie o vasetti di grandi dimensioni (o qualsiasi oggetto che potrebbe andare in frantumi). Ciò impedisce alle schegge e ai frammenti di vetro di essere scagliati contro il meccanismo del cestino.
 - Si compattano rifiuti alimentari non avvolti. In questo modo si mantiene pulita la leva di compattazione.
- La compattazione di carichi estremamente non uniformi potrebbe causare lo spostamento in avanti del cestino dei rifiuti, con conseguente apertura dello sportello e interruzione del ciclo di compattazione. Spingere delicatamente lo sportello, tenendolo chiuso per attivare la leva, finché questa non torna in posizione sollevata. Aprire il cestino dei rifiuti e riposizionare qualsiasi oggetto che potrebbe causare l'irregolarità del carico. Chiudere lo sportello e riattivare il ciclo di compattazione premendo il pulsante di avvio.
- Alcuni tipi di rifiuti tendono a generare odori straordinariamente intensi, come la carne cruda, il pesce, le bucce d'uva, gli oggetti di igiene personale e i pannolini. Si sconsiglia di inserire questi prodotti nel compattatore.
- Se il compattatore non viene utilizzato per un lungo periodo di tempo, ad esempio durante le vacanze, rimuovere la busta per evitare la formazione di odori indesiderati.



ATTENZIONE: NON COMPATTARE BOMBOLETTE DI AEROSOL NÉ ALTRI CONTENITORI CON RESIDUI DI SOSTANZE CHIMICHE TOSSICHE, INSETTICIDI O CONTENUTI INFIAMMABILI. POTREBBERO ESSERE EMESSI FUMI DANNOSI PER LA SALUTE O VERIFICARSI INCENDI O ESPLOSIONI.



Non inserire nel compattatore vernice, stracci unti, bombolette di gas per accendini, lattine di diluente per vernice, ecc. Tali elementi potrebbero incendiarsi spontaneamente e causare esplosione o incendio.



NON STIPARE MAI I RIFIUTI NEL CESTINO CON LE MANI O I PIEDI. I rifiuti potrebbero contenere schegge di vetro, pezzi di metallo affilati e causare ferite o lesioni.

10. RIMOZIONE DELLA BUSTA

1. Estrarre il cestino rifiuti.
2. Sganciare il cestino e abbassarlo dalla parte anteriore.
3. Sganciare la busta dal cestino e chiuderla avvolgendone la parte superiore. Assicurarne la chiusura mediante le fascette in dotazione.
4. Sollevare e far scivolare la busta dal cestino.

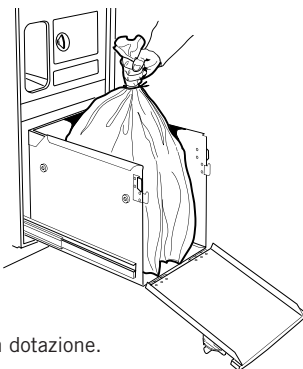

11. PULIZIA

Il compattatore è stato progettato per un accesso agevole durante le operazioni di pulizia.

Le parti interne ed esterne dell'armadietto presentano una finitura smaltata di notevole resistenza e durata.

Non utilizzare detergenti aggressivi o granulosi né spugnette abrasive che potrebbero rovinare la finitura del compattatore. Su queste superfici, utilizzare una soluzione detergente delicata.



ATTENZIONE: sulle superfici da pulire o attorno a esse potrebbero essere presenti schegge di vetro o altri residui affilati. Rimuovere con cura questi elementi prima di procedere con la pulizia delle superfici.

RIMUOVERE IL CESTINO RIFIUTI E PULIRNE L'INTERNO

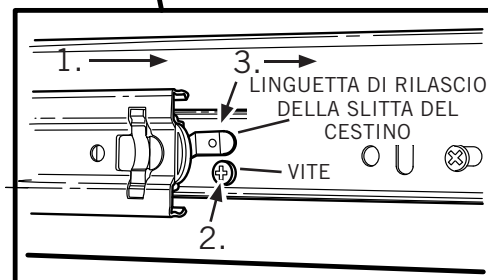
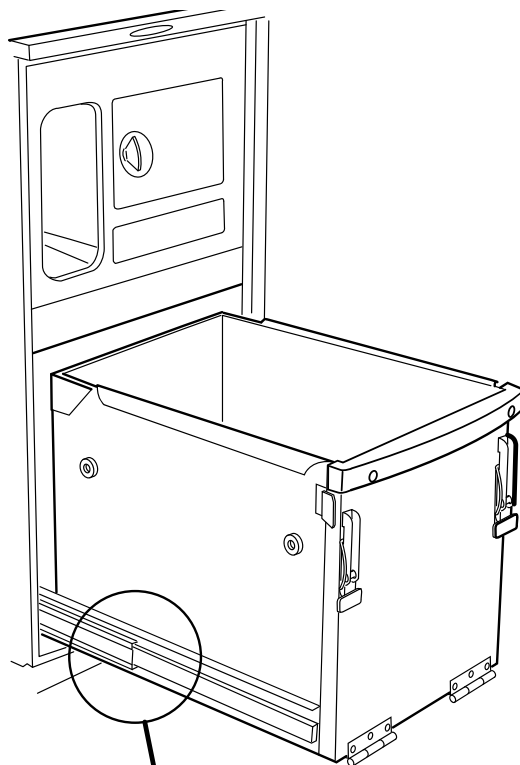

11. PULIZIA (continua)

1. Estrarre il cestino rifiuti finché non si arresta.
2. Rimuovere la **vite** da ciascuna slitta del cestino.
3. Premere verso il basso **le linguette di rilascio del cestino** mentre si estrae il cestino dall'unità.
4. Passare l'aspirapolvere alla base del cestino e pulire i canali dei binari e il cestino, in particolare negli angoli.
5. Lavare l'interno del cestino con una soluzione detergente delicata.
6. Terminata la pulizia dell'armadietto, installare il cestino invertendo i passi 2 e 3.

PULIRE LA PIASTRA DI COMPATTAZIONE

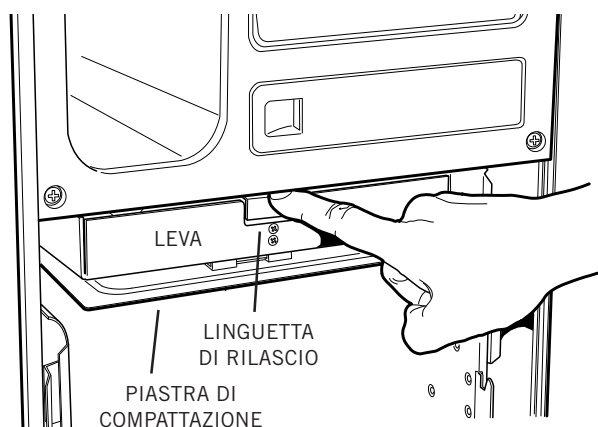

1. La **leva** è equipaggiata di una **piastra di compattazione** che può essere rimossa per una facile pulizia.
2. Accertarsi che il cestino rifiuti sia vuoto e privo di busta.
3. Inserire il cestino rifiuti nell'armadietto. Sganciare e abbassare la parte anteriore del cestino.
4. Premere la **linguetta di rilascio** della piastra di compattazione sulla parte anteriore della leva per liberare la piastra. La piastra può essere rimossa spingendola verso il basso e allontanandola dalla leva.
5. Una volta rimossa, la piastra di compattazione può essere lavata con una soluzione detergente delicata.
6. Reinstallare la piastra di compattazione inserendo la linguetta (sul retro della piastra) nella scanalatura (sulla parte posteriore della leva). Premere verso l'alto la parte anteriore della piastra, finché non si blocca in posizione.

PULIZIA DELLA LEVA

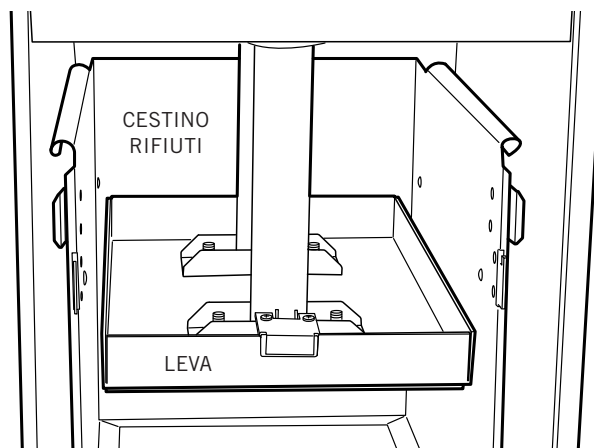

1. Accertarsi che il **cestino rifiuti** sia vuoto e sistemato nell'armadietto.
2. Ruotare il blocchetto della chiave in posizione "ON".

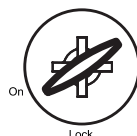

Interruttore blocchetto della chiave

3. Selezionare la modalità di compattazione "Hold" (Attesa).

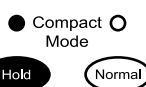

Modalità di compattazione di attesa

4. Chiudere lo sportello.
5. Premere il pulsante di "start" ("avvio").



Pulsante di avvio

La **leva** si sposterà verso il basso nel cestino rifiuti e si fermerà al termine della sua corsa.



ATTENZIONE: sulle superfici da pulire o attorno a esse potrebbero essere presenti schegge di vetro o altri residui affilati. Rimuovere con cura questi elementi prima di procedere con la pulizia delle superfici.

6. Aprire lo sportello. Sganciare e abbassare la parte anteriore del cestino. Passare l'aspirapolvere sulla parte superiore della leva e pulire con una soluzione detergente delicata.
7. Al termine della pulizia: sollevare e riagganciare la parte anteriore del cestino, chiudere lo sportello e premere il pulsante di "start" ("avvio"). La leva tornerà all'inizio corsa e si disattiverà automaticamente. Aprire lo sportello, estrarre il cestino, installare la busta e selezionare la modalità di compattazione. Il compattatore è ora pronto a ricevere i rifiuti.

12. RISOLUZIONE DEI PROBLEMI

Prima di rivolgersi al servizio di assistenza, consultare i seguenti suggerimenti, che potrebbero essere utili per evitare il costo di un intervento non necessario:

1. Il cavo di alimentazione è inserito saldamente?
2. Si è bruciato un fusibile o è intervenuto un interruttore di circuito nell'alimentazione domestica?
3. Lo sportello è chiuso saldamente?
4. L'interruttore a chiave è in posizione "ON"?
5. Il pulsante di "start" ("avvio") è stato premuto a sufficienza per attivare il ciclo di compattazione?
6. Se risulta difficoltoso chiudere il cestino rifiuti, verificare che eventuali rifiuti non siano caduti sul retro del cestino - impedendone la chiusura completa.
7. Il motore è dotato di un meccanismo termico di esclusione. Se sono stati eseguiti cicli di compattazione ripetuti, tale protezione potrebbe aver aperto il circuito. Attendere alcuni minuti per il ripristino automatico dell'esclusione.
8. Il cestino rifiuti deve essere pieno almeno per metà affinché sia possibile notare un livello di compattazione evidente - poiché la leva non scende fino al fondo del cestino. I rifiuti a 1/3 sul fondo del cestino verranno compressi nel corso della successiva compattazione.
9. In rare occasioni, una lattina di grandi dimensioni posta in prossimità del bordo del cestino potrebbe accartocciarsi attorno al bordo della leva. Ciò potrebbe influire con il corretto funzionamento della leva. Per correggere il problema, è sufficiente aprire lo sportello, sganciare e aprire la parte anteriore del cestino e rimuovere la lattina. **PRESTARE LA MASSIMA ATTENZIONE NELLA MANIPOLAZIONE DI OGGETTI AFFILATI!**
10. Nell'improbabile eventualità di guasto all'attuatore di interblocco (all'interno dello sportello), il compattatore non funzionerà. **NON TENTARE DI AZIONARE IL COMPATTATORE IN QUALSIASI ALTRO MODO.** Un attuatore di ricambio può essere ordinato presso il proprio distributore Broan.
11. Per ottenere assistenza, indicare il numero di modello dell'unità, il numero di serie e la natura di qualsiasi difetto riscontrato nel prodotto o nella parte. Il numero di modello, numero di serie e tutti gli altri dati sono riportati sulla targhetta del modello, situata sulla parete interna dell'armadietto. Quando si richiede assistenza in garanzia, è necessario fornire un documento con la data di acquisto originale. Per reperire il nominativo del centro di servizio di assistenza in garanzia locale, rivolgersi al concessionario presso il quale è stato acquistato il compattatore o alla Broan-NuTone LLC.

13. GARANZIA

GARANZIA LIMITATA DI UN ANNO BROAN-NUTONE

Broan-NuTone garantisce all'acquirente originale dei propri prodotti, che questi sono privi di difetti nei materiali o nella manodopera per il periodo di un anno dalla data di acquisto originale. **NON SI ESPRIMONO ALTRE GARANZIE, ESPLICITE O IMPLICITE, INCLUSE, A SOLO TITOLO DI ESEMPIO, LE GARANZIE IMPLICITE DI COMMERCIALITÀ O DI IDONEITÀ PER UNO SCOPO PARTICOLARE.**

Durante questo periodo di un anno, Broan-NuTone riparerà o sostituirà, a sua discrezione, senza addebito, qualsiasi prodotto o componente che venga ritenuto difettoso in condizioni d'uso e servizio normali.

LA PRESENTE GARANZIA NON COPRE I CONDENSATORI E LE LAMPADE FLUORESCENTI. La presente garanzia non copre (a) la manutenzione e le riparazioni normali né (b) qualsiasi prodotto o componente che sia stato soggetto a uso improprio, negligenza, incidente, manutenzione o riparazione impropria (diversa da quelle eseguite da Broan-NuTone), installazione erronea o installazione contraria alle istruzioni di installazione raccomandate.

La durata di qualsiasi garanzia implicita è limitata al periodo di un anno, così come specificato dalla garanzia esplicita. Alcuni stati non consentono limitazioni sulla durata delle garanzie implicite, perciò la limitazione precedente potrebbe non essere pertinente all'utente.

L'OBBLIGO DI BROAN-NUTONE DI RIPARARE O SOSTITUIRE, A DISCREZIONE DI BROAN-NUTONE, SARÀ L'UNICO ED ESCLUSIVO RIMEDIO PER L'ACQUIRENTE, AI SENSI DELLA PRESENTE GARANZIA. BROAN-NUTONE DECLINA OGNI RESPONSABILITÀ PER DANNI FORTUITI, CONSEGUENTI O SPECIALI INSORGENTI O IN CONNESSIONE ALL'USO O ALLE PRESTAZIONI DEL PRODOTTO. Alcuni stati non consentono l'esclusione o la limitazione dei danni incidentali o consequenziali, perciò la limitazione o esclusione precedente potrebbe non essere pertinente all'utente. La presente garanzia offre all'utente diritti legali specifici, e l'utente può inoltre avere ulteriori diritti, che variano da stato a stato. La presente garanzia annulla e sostituisce tutte le garanzie precedenti.

Per avere diritto al servizio in garanzia, l'utente deve (a) inviare notifica a Broan-NuTone all'indirizzo o al numero telefonico seguente, (b) fornire il numero di modello e l'identificazione della parte e (c) descrivere la natura di qualsiasi difetto nel prodotto o nella parte. Al momento della richiesta di riparazione in garanzia, l'utente è tenuto a presentare un documento di prova della data di acquisto originale.

Broan-NuTone LLC Hartford, Wisconsin
www.broan.com 800-558-1711

Broan-NuTone Canada Mississauga, Ontario
www.broan.ca 877-896-1119